

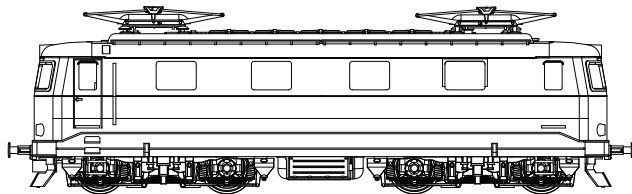

Die elektrische Lokomotive Reihe 141 (ex. E499.1) wurde in Škoda Pilsen als Konstruktionsfortsetzung vom Typ E499.0 "Bobina" entwickelt und Lizenzelemente wurden durch inländische Entwicklungen ersetzt. Zwischen den Jahren 1959-61 wurden 61 Stück für ČSD und parallel dazu noch 30 Stück für die polnische Bahn PKP (Bezeichnung EU05) und 87 Stück für die UdSSR mit der Bezeichnung Cs3 produziert.



Die Lokomotiven waren durch ihre Geschwindigkeit von 120 km/h überwiegend für Personen- und Schnellzugverkehr bestimmt. In den 90. Jahren kamen alle restlichen Lokomotiven unter ĚD, die meisten wurden bis zum Jahr 2012 außer Betrieb gesetzt und die letzten Maschinen bleiben noch als Reserve im Betrieb.

Model Parameter: Länge über Puffer: 184 mm, Gewicht: 480g, Stromversorgung: 12V DC, Beschaffung und Max, Motor 0.5A, minimum Kurvenradius: 380 mm

Sicherheit und Garantie

Das Modell erfolgt thermoplastische Bauteile und Metallteilen und ist nur für Erwachsene Benutzer vorgesehen. Enthält kleine Teile, die kleine Kinder schlucken können! Beim Betrieb auf der Bahn müssen Sie sichere Stromversorgung max 12V DC verwenden, aktuellen UV Wert 1A und das Modell unter ständiger Kontrolle. Nur für nicht-kommerzielle Nutzung. Garantiebedingungen gilt nur für Mängel, die durch den Mangel von Materialien oder Komponenten, die war eine häufige Verwendung. Auf die Mängel, die aus Gross und falsche Anwendung sind Demontage, Lagerung und den Einfluss der Umgebung einer unpassenden Umgebung nicht durch die Garantie abgedeckt.

Die Einführung und Pflege

Das Modell halten um original Verpacken, schützen vor Wärmequellen über 30°C und Sonneneinstrahlung, außerhalb der staubigen Umgebung. Watch out für Kleinteile. Routinewartung des Modells liegt in der Kontrolle der Reinheit des Rollens Fußrollen und Kontakte. Für den Reinigen Einsatz von weichen Instrumenten und Alkohol. Verwenden Sie keine scharfen Gegenständen und organischen Lösungsmitteln. **Reinigen Sie die Räder nur mit Alkohol!** Zugriff auf die Räder über ein Getriebe nach Entfernung der Maske, mit vorsichtigen Schösser öffnen untere Abdeckung des Getriebes (Abbildung 1).

Installation der DCC Decoder (Plux22)

die Beseitigung der Einrichtungen für die Entriegelungsriegel durchgeführt, sondern verhindern die Karosserie (Abbildung 2). Achten Sie auf kleinen Teilen. Das Modell ist mit der Plux16-Schnittstelle ausgestattet und Norm DCC-CHAT kommt mit Stecker für analogen Betrieb. Entfernen Sie den Stecker zu, und fügen Sie einen DCC-Decoder (Abbildung 3). Für audio-Decoder und Kettenschloss Plux22 Kerl auf Lautsprecher 8 Ohm Signalen.

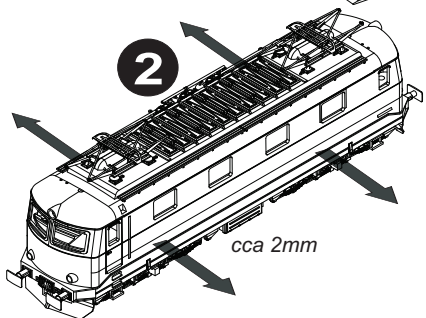
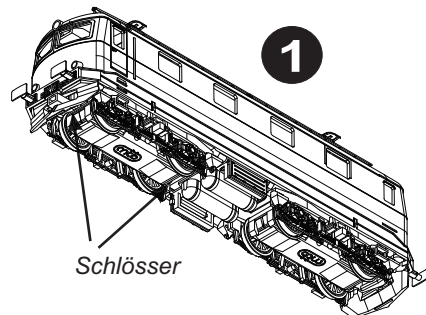
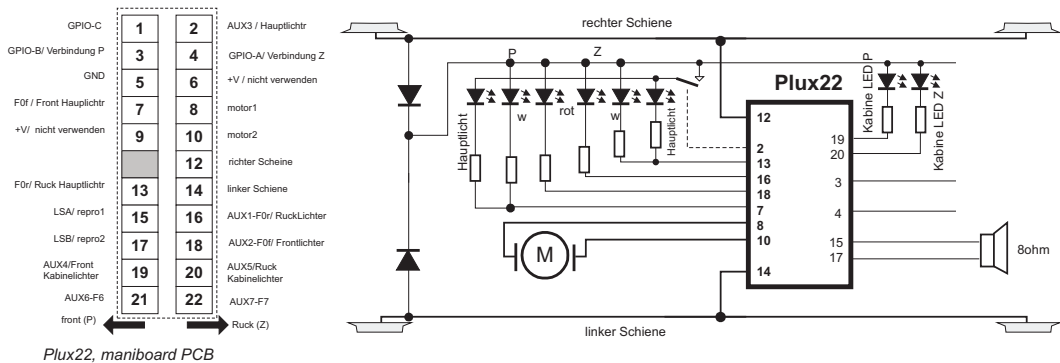

Steuerung der Stirnleuchte und Kabinenbeleuchtung

Die Schaltung DPS ermöglicht selbständig die Funktion der Stirnleuchte zu steuern. Das ist nur für Steuerung DCC. Das Einschalten der Stirnleuchte ist möglich der Ausgabe AUX3 (F3) bei der eingeschalteten Positionleuchte.

Diese Funktion wird vom Umschalter DIP schaltet (Bild 6). Das Modell wird auch der Kabinenbeleuchtung bestückt. DCC Decoder steuert Die Kabinenbeleuchtung. Für Einschaltungen der

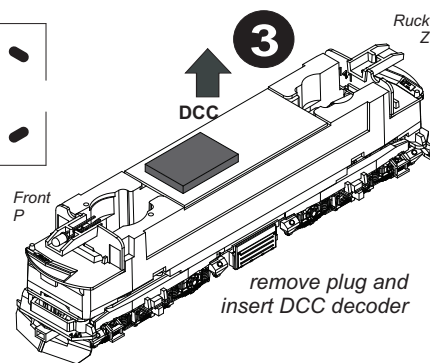
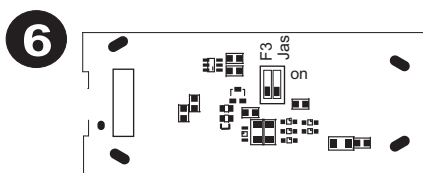

Montage-Zubehör

Sind Sie auf das Modell gelieferte Teile für Nachschub, die den Benutzer montiert.

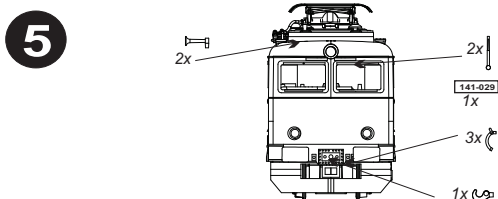

Funktion des DIP Umschalter

F3 : On= ständig eingeschaltete Stirnleuchte (zusammen mit Stellenleuchte) / Off= Steuerung der Stirnleuchte der Taste F3
Helligkeit/JAS : On = angestiegene Helligkeit der Stirnleuchte/Off = standarde Helligkeit der Stirnleuchte

Reparatur-Modell

Garantie und Gewährleistung Reparatur der Modelle vom Hersteller oder durch einen Händler-Modell bereitgestellt. Kontaktdaten finden Sie auf der www.mtb-model.com. Teil des Modells abgeschlossen ist Blatt, die den Typ des Modells und Data Vertrieb und Briefmarkenhändler zu garantieren. Nach dem Ende des Lebens, den Modell entsorgen Sie ökologisch.

Hersteller zu liefern: MTB, Segala group Prag 10, Tschechische Republik



0508131115